

scheda tecnica - data sheet

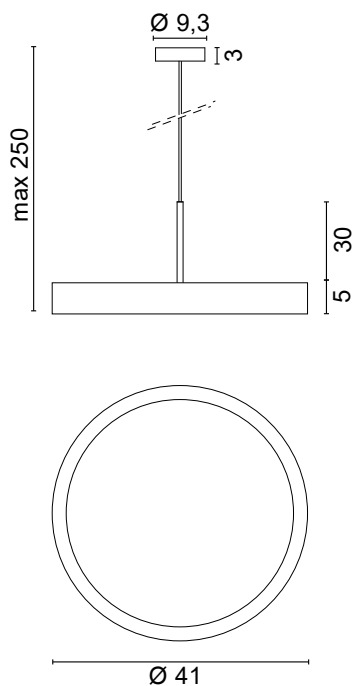

modello: model:	SELENE		
codice: code:	1587		
design:	Lux Studio		
anno - year:	2024		
tipologia: typology:	lampada a sospensione suspension lamp		
materiali: materials:	struttura di alluminio, schermo in metacrilato aluminium frame, methacrylate screen		
luce: light:	diffusa diffuse		
sorgente luminosa: light source:	LED 24W 2520lm set to 4000K set in 2700K - 3000K - 4000K		
life	> 30.000 h		
step MacAdam	3		
Indice di Resa Cromatica: Color Rendering Index:	>80		
grado IP - IP grade:	40		
peso netto - net weight:	1,85 Kg		
finiture - finishes:	.01 bianco .02 nero .35 sabbia		.01 white .02 black .35 sand
marcatura: marking:	CE		
simboli costruttivi: symbols:			

Dimensioni - Dimensions



Luce bianca impostabile in tre tonalità - White light that can be set in three shades



2700K



3000K



4000K

Codici finiture - Finishes codes



.01

.02

.35

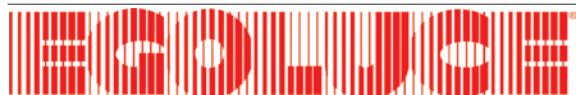

La presente scheda tecnica è di proprietà di EGOLUCE srl. Tutti i diritti sono riservati. Le fotografie, le descrizioni degli apparecchi, i disegni quotati ed i valori fotometrici menzionati sono a titolo indicativo e non costituiscono alcun impegno per la nostra società che si riserva di apportare, in qualsiasi momento e senza preavviso, tutte le modifiche che riterrà opportune.

EGOLUCE s.r.l., via I.Newton 12 - 20016 Pero - Milano
telefono +39 02 339586.1 - fax. +39 02 3535112
e-mail: info@egoluce.com - http://www.egoluce.com